

## INSTALLAZIONE

- La lampada può essere installata :
  - su palo Cynergi su richiesta del cliente
  - su palo di diametro adeguato (vedere caratteristiche tecniche)

 **Prima di effettuare il fissaggio assicurarsi che il palo sia in grado di sostenere il peso della lampada.**

 **Non coprire la lampada con materiale isolante.**

 **Non utilizzare la lampada se il vetro è danneggiato.**

 **Viti di fissaggio "fornite".**

## MOVIMENTAZIONE, TRASPORTO E STOCCAGGIO

- La lampada è imballata in scatola di cartone con, all'interno, le adeguate protezioni. Tuttavia la scatola non è in grado di proteggere la lampada da impatti violenti né da umidità.
- Si consiglia di maneggiare la scatola e la lampada con cura verificando, al ricevimento della scatola, che la stessa sia integra e non presenti segni evidenti di manipolazione e/o danneggiamenti.
- La lampada deve essere stoccata nell'imballo originale e in ambiente fresco, asciutto e pulito.

## SMALTIMENTO

Il simbolo sul prodotto o sulla confezione indica che il prodotto non deve essere considerato come un normale rifiuto domestico, ma deve essere portato nel punto di raccolta appropriato per il riciclaggio di apparecchiature elettriche ed elettroniche. Provvedendo a smaltire questo prodotto in modo appropriato, si contribuisce a evitare potenziali conseguenze negative per l'ambiente e per la salute, che potrebbero derivare da uno smaltimento inadeguato del prodotto. Per informazioni più dettagliate sul riciclaggio di questo prodotto, contattare l'ufficio comunale, il servizio locale di smaltimento rifiuti o il negozio in cui è stato acquistato il prodotto.

Questa disposizione è valida solamente negli Stati membri dell'UE.



## INSTALLATION

- *The lamp can be installed :*
  - *on a Cynergi pole at the customer's request*
  - *on a pole of suitable diameter (see technical features)*

 ***Before performing the fixing, make sure that the pole is able to bear the lamp weight.***

 ***Do not cover the lamp with insulating material.***

 ***Do not use the lamp if the glass is damaged.***

 ***Fixing screws are "supplied".***

## HANDLING, TRANSPORT AND STORAGE

- *The lamp is packaged in a cardboard box with the appropriate protections inside. However, the box isn't able to protect the lamp either from violent impacts or moisture.*
- *It is advised to handle the box and the lamp carefully checking, on the box receipt, that the box itself is intact and that it doesn't show clear signs of manipulation and/or damages.*
- *The lamp must be stored in its original packaging and in a fresh, dry and clean environment.*

## DISPOSAL

*The symbol on the product or on the packing indicates that it must not be considered as a normal household waste, but it must be taken to the appropriate collection point for electronic and electric devices recycling. By disposing this product in a suitable way, you'll contribute in avoiding potential damages to the environment and public health, which could otherwise be caused by inappropriate waste handling of this product. For more detailed information on recycling procedures for this product, please contact your local Civic Office, your local waste disposal agency or the dealer from which the product was purchased.*

*This provision is valid in the EU Member States only.*



CYNERGI S.r.l.  
Via Carlo Jucker, 51/53  
20025 – Legnano (MI) - Italy

Phone: +39 0331 1225200  
www.cynergi-lighting.eu

## LED Spot Light

## Mod. SMARTLITE S

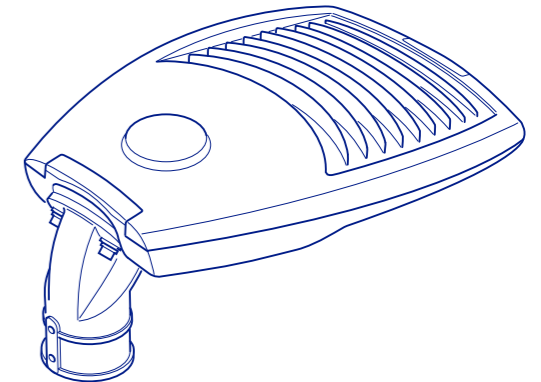
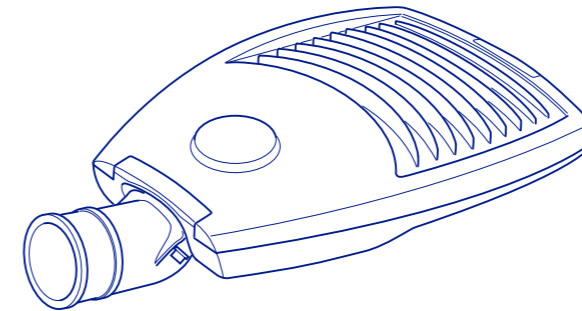

### - IT - Istruzioni per l'uso (istruzioni originali)

 **Leggere attentamente le presenti istruzioni prima dell'installazione e l'uso della lampada a LED.**



**Il montaggio DEVE essere effettuato da personale qualificato e la sicurezza si ottiene eseguendo il montaggio in conformità alle normative vigenti.**

 **Prima dell'installazione togliere l'alimentazione elettrica tramite l'apposito sezionatore, al fine di prevenire possibili scosse elettriche.**

- **Tutti i collegamenti elettrici devono essere conformi agli standard locali e N.C.E. (National Electrical Code).**
- **La temperatura di esercizio deve essere compresa tra -30°C e +50°C.**

 **Cynergi declina ogni responsabilità per eventuali danni a persone o cose causati da una errata installazione e/o da un uso non conforme.**

### - EN - Instructions for use (translation of the original instructions)

 **Carefully read the following instructions before installing and using the LED lamp.**



**The assembly MUST be performed by qualified personnel and safety is achieved performing the assembly in compliance with the current norms.**

 **Before installation, remove electrical power supply through the special disconnecter, in order to prevent possible electric shocks.**

- **All the electrical connections must be in compliance with the local and N.C.E (National Electrical Code) standards.**
- **The operating temperature must be between 30°C and +50°C.**

 **Cynergi declines any and all responsibility for possible damages to persons or things caused by a wrong installation and/or by a non compliant use.**



Ed. 01/2020 - Rev. 0



## CARATTERISTICHE TECNICHE

## TECHNICAL FEATURES

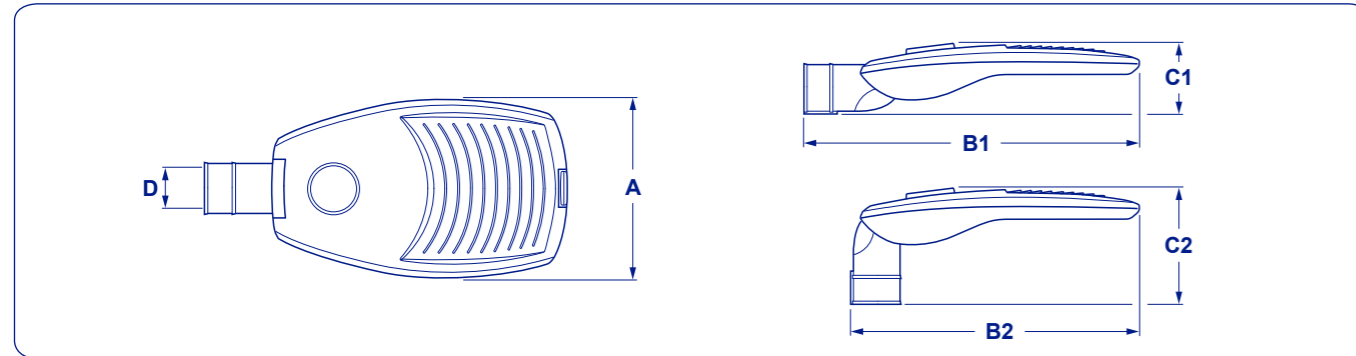

		<b>XS</b>
"A"	mm	272
"B1"	mm	613
"B2"	mm	503
"C1"	mm	118
"C2"	mm	228
"D"	mm	∅ 60
Alimentazione elettrica Power supply	V~/Hz	115V~ / 220V~ / 230V~
		50/60 Hz
Potenza Power	W	50
Peso Weight	kg	3,9
Altezza di installazione Installation height	m	< 8
Superficie del vento esposta Exposed wind area	m <sup>2</sup>	0,02
Indice di protezione Protection index		IP66
Classe di isolamento Insulation class		CLASS II

## IDENTIFICAZIONE

- Sul lato esterno della scatola è presente una targa adesiva riportante i dati della lampada.
- Gli stessi dati sono riportati su una seconda targa adesiva presente sul corpo lampada.
- Nella scatola sono presenti:
  - lampada assemblata completa di cavo e connettore
  - istruzioni per d'uso

## IDENTIFICATION

- On the box outer side there's an adhesive plate showing the lamp data.
- The same data are indicated on a second adhesive plate on the lamp body.
- In the box there are:
  - the assembled lamp complete of cable and connector
  - the instructions for use

	<b>SML 05 T PX.. 7043577000</b>	Codice prodotto Product code
Potenza Power	S/N 0001639 20XX	Anno Year
Classe di isolamento Insulation class	Voltage 230 Vac - 50/60 Hz	Alimentazione Alimentation
Codice QR QR serial	Watt 125 P.F. >0.96	Fattore di potenza Power Factor
	Class II Ta 50°C	Temperatura ambiente Ambient temperatur

## MODELLO CAVI

## WIRINGS MODEL

Cavo interno Internal wiring	A	BLF	FG4G4	1 x 0,75 or 1 x 1 mm <sup>2</sup> 450 / 750 V T 180 °C	VDE 0250	IMQ DAT94007372
	D/A	BLF	UG4G4	1 x 0,75 or 1 x 1 mm <sup>2</sup> 450 / 750 V T 180 °C	VDE 0250	IMQ DAT94007372
	D/A	Industria Cavel	FEP / FFV	1 x 1 mm <sup>2</sup> 300 / 300 V T 180 °C - 3kV Double insulated	DIN VDE 0207 DIN VDE 0295	VDE (7022)

## MANUTENZIONE

- La lampada a LED non necessita di alcuna manutenzione programmata.
- Nel caso sia necessario sostituire una o più schede LED rivolgersi al produttore.

## MAINTENANCE

- The LED lamp doesn't need any programmed maintenance.
- If it is necessary to replace one or more LED boards, please refer to the manufacturer.



Se il cavo di alimentazione collegato alla lampada è danneggiato, deve essere sostituito da Cynergi o da personale da essa autorizzato.



If the power cable connected to the lamp is damaged, it must be replaced by Cynergi or by personnel authorized by it.

